

Sensor Operated LED-Leuchte: 3080-7041-14-07, 3080-7041-14-17, 3080-7041-24-07  
 Sensor Operated LED-Lamp: 3080-7041-14-07, 3080-7041-14-17, 3080-7041-24-07  
 Lampe LED Sensor Operated : 3080-7041-14-07, 3080-7041-14-17, 3080-7041-24-07

**Einbau in häwa Schaltschränke:**

Zum Einbau in häwa Schränke H370, H375, H390 und H395, wahlweise im Schrankdachbereich oder bei H375 und H395 seitlich am Schaltschrankholm. Die Leuchten sind anschlussfertig vormontiert. **Achtung:** Bei Montage der Schaltschrankleuchten im Schrankdachbereich ist kein Einsatz von schrankhohen Schwenkrahmen möglich. Der Einbau ist nach Zeichnung 1 vorzunehmen: Leuchte nach oben einführen. An gewünschter Stelle mittels der mitgelieferten Gewindefschrauben M5 x 20 montieren. Zum Anschluss an die Stromversorgung wird das Anschlusskabel 3080-9042-25-73 benötigt. Weitere Leuchten können mit den Verbindungsleitungen Nr. 3080-9042-05-73 oder 3080-9042-10-73 angeschlossen werden.

Achtung: Stecker- und Verbindungsleitungen müssen mit Verriegelungsschieber gesichert werden.

**Installation in häwa cabinets:**

For installation in H370, H375, H390 and H395 cabinets, optionally in the roof area or at the lateral frame of H375 and H395 cabinets. The lamps are pre-wired and pre-assembled for immediate use. **Attention:** If the lamps are installed in the roof area, it is not possible to install a full size swing frame. Mount the lamp in accordance with drawing no. 1: Insert the lamp at the desired position in the roof area and secure it with the supplied sheet metal screws M5 x 20. For power connection use the power cables type 3080-9042-25-73. Additional lamps can be connected with the connection cables type 3080-9042-05-73 or 3080-9042-10-73.

Attention: Power and connection cables must be secured with locking devices for cable to cable connections.

**Montage dans des armoires et cellules häwa :**

Pour le montage dans des cellules H370, H375, H390 et H395, soit dans le supérieur de l'armoire, soit au cadre latéral perforé des cellules H375 et H395. Les lampes sont pré-montées, prêtes au branchement. **Attention :** Lors du montage des lampes dans le supérieur de l'armoire, l'utilisation d'un cadre pivotant de même hauteur que l'armoire n'est pas possible. Le montage s'effectue selon le plan 1 : Insérer la lampe vers le haut et la fixer à la position souhaitée à l'aide de vis à tôle M5 x 20 incluses. Pour le branchement au réseau, utiliser le câble de raccordement réf. 3080-9042-25-73. Autres lampes peuvent être raccordées à l'aide de câbles de jonction réf. 3080-9042-05-73 ou 3080-9042-10-73.

Attention : Les câbles avec fiches de raccordement rapide ainsi que les câbles de jonction doivent être fixés à l'aide de dispositifs de verrouillage coulissants.

**Einbau am seitlichen Schrankholm:**

Zum Einbau in häwa Schränke H375 und H395 am seitlichen Schrankholm. Die Leuchten sind anschlussfertig vormontiert. Der Einbau ist nach Zeichnung 2 vorzunehmen: Leuchte seitlich einführen und mit den mitgelieferten Gewindefschrauben M5 x 20 montieren. Distanzscheiben zwischen Befestigungswinkel und Schrankholm einlegen. Anschluss an Stromversorgung wie oben.

**Installation at the lateral frame:**

For installation at the lateral frame of häwa H375 and H395 cabinets. The lamps are pre-wired and pre-assembled for immediate use. Mount the lamps in accordance with drawing no. 2: Insert the lamp laterally and secure it with the supplied sheet metal screws M5 x 20. Place the spacers between the attachment bracket and the cabinet frame. Power connection is to be made as described above.

**Montage au cadre latéral de la cellule :**

Pour le montage dans des cellules häwa H375 et H395 au cadre latéral perforé. Les lampes sont pré-montées, prêtes au branchement. Le montage s'effectue selon le plan 2 : Insérer la lampe du côté et la fixer à l'aide de vis à tôle M5 x 20 incluses. Insérer les entretoises entre l'équerre de fixation et le cadre de la cellule. Le branchement au réseau se fait comme décrit en haut.

Zeichnung 1 / Drawing no. 1 / Plan 1

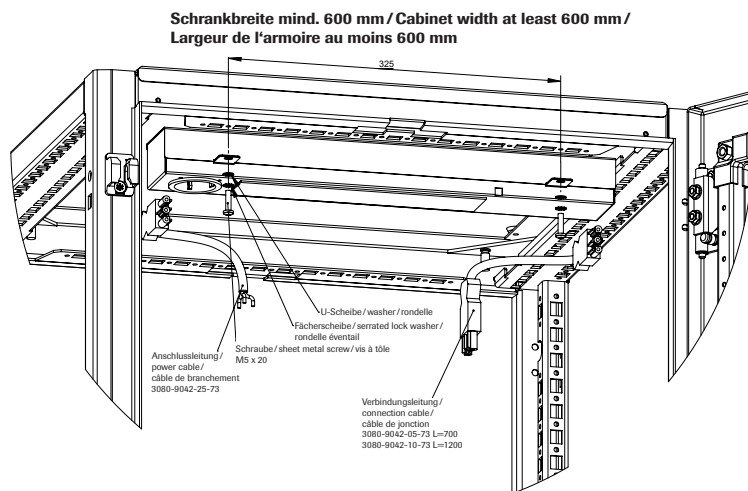

Zeichnung 2 / Drawing no. 2 / Plan 2

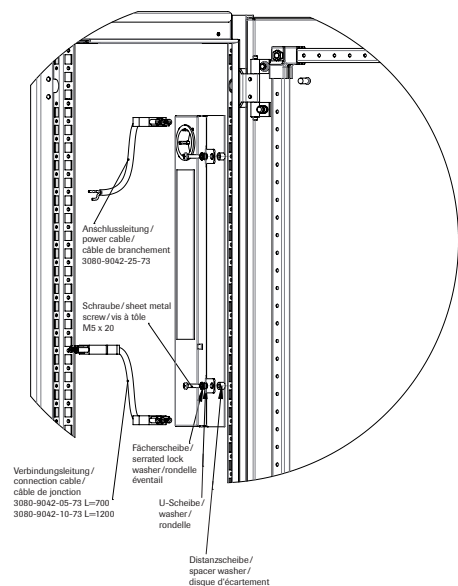



häwa GmbH  
 Industriestraße 12  
 D 88489 Wain  
 Tel. +49 7353 98460  
 Fax +49 7353 1050  
 info@haewa.de  
 www.haewa.de

**D 08451 Crimmitschau**

Sachsenweg 3  
 Tel. +49 3762 95271/2  
 Fax +49 3762 95278  
 vertrieb.c@haewa.de

**D 47167 Duisburg**

Gewerbegebiet Neumühl  
 Theodor-Heuss-Str. 128  
 Tel. +49 203 346530  
 Fax +49 203 589785  
 vertrieb.d@haewa.de

**D 63477 Maintal**  
 Dörnigheim

Carl-Zeiss-Straße 7  
 Tel. +49 6181 493031  
 Fax +49 6181 494003  
 vertrieb.rm@haewa.de

**A 4020 Linz**

Schmachtl GmbH  
 Pummererstraße 36  
 Tel. +43 732 76460  
 Fax: +43 732 785036  
 office.linz@schmachtl.at

**CH 8967 Widen**

häwa (Schweiz) ag  
 Gyrenstrasse 5a  
 Tel. +41 43 3662222  
 Fax +41 43 3662233  
 info@haewa.ch

**DK 6400 Sonderborg**

Eegholm A/S  
 Grundtvigs Allé 165 - 169  
 Tel. +45 73 121212  
 Fax: +4573 121213  
 eegholm@eegholm.dk

**E 48450 Etxebarri**

haweia ibérica, s.l.  
 Poligono Leguizamón  
 Calle Guipuzcoa, Pab.9  
 Tel. +34 944 269521  
 Fax: +34 944 261087  
 haweia@ctv.es

**F 67140 Eichhoffen**

häwa France Sarl  
 8 B Rue des Industries  
 Tel. +33 3 88088880  
 Fax: +33 3 88088859  
 info@haewa.fr

**I 88489 Wain**

häwa Italia  
 Industriestraße 12  
 Tel. +49 7353 9846115  
 Fax +49 7353 1050  
 info@haewa.it

**NL 7500 AC Enschede**

häwa Nederland B.V.  
 Postbus 136  
 Tel. +31 53 4321835  
 Fax +31 53 4303414  
 info@haewa.nl

**SE 88489 Wain**

häwa Schweden  
 Industriestraße 12  
 Tel. +49 7353 98460  
 Fax +49 7353 1050  
 info@haewa.se

**SE 192 79 Sollentua**  
 (only for tools)

Nelco Contact AB  
 Bergkällvägen 29  
 Tel. + 46 8 7547040  
 Fax +46 8 7548051  
 info@nelco.se

**USA Duluth, GA 30097**

haewa Corporation  
 3764 Peachtree Crest Drive  
 Tel. +1 770 9213272  
 Fax +1 770 9212896  
 info@haewa.com

**RUS 88489 Wain**

häwa Russland  
 Industriestraße 12  
 Tel. +49 7353 9846 169  
 Fax +49 7353 1050  
 edgar.getz@haewa.de



SCHRANKSYSTEME



X-FRAME



GEHÄUSE



ZUBEHÖR



KLIMATISIERUNG



LEITUNGSKANÄLE



SONDERBAUTEN



WERKZEUGE